

ditronetwork

Soluzioni per il mondo retail, franchising e GDO

Per ogni informazione o approfondimento
rivolgersi al servizio di assistenza tecnica Ditronetwork
Contatti assistenza
sat@ditronetwork.com
+39 0812428557

Ditronetwork S.r.l.

Sede legale
Via F. Caracciolo, 15 - 80122 Napoli – Italia

Sede operativa
Via Antiniana, 115 - 80078 Pozzuoli (NA) - Italia
Tel: (+39) 081 2428557 | Fax: (+39) 081 2428552
E-mail: info@ditronetwork.com
www.ditronetwork.com

Tutte le informazioni contenute nel presente manuale potranno essere soggette a variazioni da parte di Ditronetwork S.r.l. senza alcun preavviso.

REV.00 | APR.2023

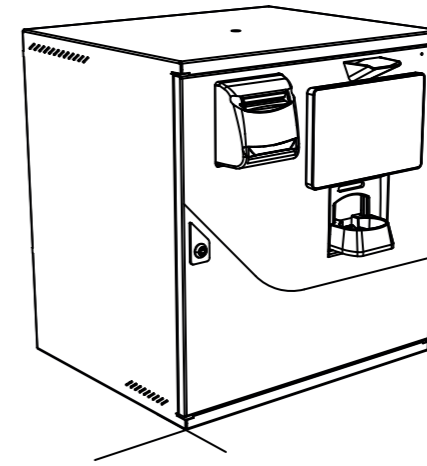

Safe money **EXTREME**

Guida rapida all'installazione

Ringraziamo i nostri utenti per aver scelto un prodotto Ditronetwork, per ulteriori informazioni e dettagli visita il sito www.ditronetwork.com.

Il SafeMoney Extreme è progettato per essere installato anche sotto il banco preesistente del cliente. Tuttavia, per accedere ai moduli interni, potrebbe essere necessario apportare alcune modifiche al banco. Questa guida, fornisce anche le istruzioni necessarie per eseguire tali modifiche

Per maggiori informazioni sull'installazione e il manuale d'uso
accedi al nostro portale



ditronetwork

soluzioni per il mondo retail, Franchising e GDO

INSTALLAZIONE SAFEMONEY EXTREME

Posizionamento e fissaggio

Il SafeMoney Extreme, dimensioni e dettagli

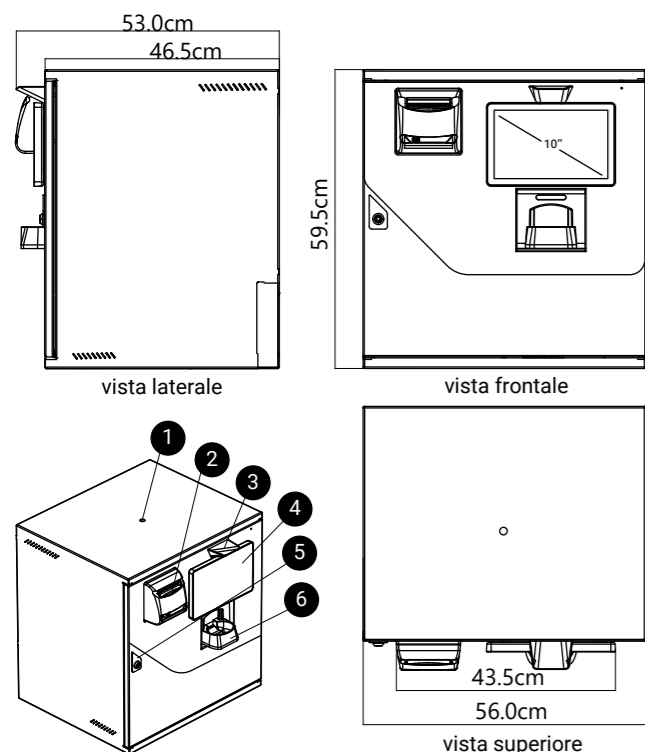

Vista interna - fori per fissaggio

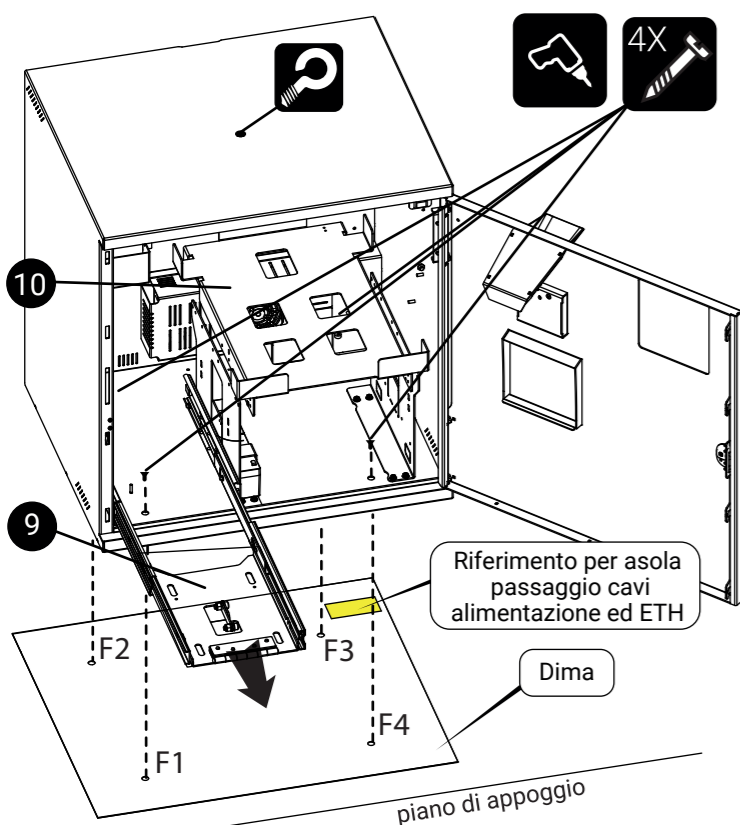

- SafeMoney Extreme è progettato per l'uso esclusivo in ambienti interni e asciutti. Il produttore non può essere ritenuto responsabile in alcun caso a fronte di eventuali danni o perdite derivanti dall'uso improprio del dispositivo.
- L'installazione errata di questo prodotto, incluso il fissaggio inadeguato al piano di lavoro, diversamente da quanto specificato nelle istruzioni d'installazione, può generare infortuni e malfunzionamenti.
- È obbligatorio fissare la cassa automatica Extreme al piano di appoggio, è possibile eseguire l'operazione con la dima di fissaggio.
- Visto l'elevato peso del prodotto, per la movimentazione e l'installazione, fare uso di un ausilio meccanico. Il case deve essere movimentato sempre privo dei moduli interni.



Alcuni materiali, potrebbero non essere idonei, a supportare il peso e/o il fissaggio. Assicurarsi che il materiale del piano di appoggio sia idoneo all'installazione.



Verificare che il case sia posizionato su una base perfettamente orizzontale, l'inclinazione del prodotto, può causare malfunzionamenti dei moduli.



Per garantire un perfetto ancoraggio del case, al piano di appoggio, devono essere praticati 4 fori, è consigliato l'utilizzo della dima cartacea.



Verificare che il piano portante sia in grado di sostenere il peso della cassa automatica a pieno carico. **Peso a pieno carico: circa 90kg**

Posizionamento e fissaggio

Posizionare la dima sul piano, è consigliato bloccare la dima con del nastro adesivo e con l'ausilio di un trapano, realizzare i 4 fori per il fissaggio. (F1 a F4)

Prestare particolare attenzione al verso indicato sulla dima. (FRONTE E RETRO)

Se è necessario creare un asola per il passaggio dei cavi, facendo riferimento alla posizione del "pannello connessioni" indicato sulla dima.

Aprire lo sportello frontale con l'apposita chiave (k1) ed estrarre la guida supporto modulo BNR (9), per poter accedere ai 4 fori presenti sulla base del case.

Con l'ausilio di un avvitatore, fissare il case tramite 4 viti, **Le viti ed eventuali tasselli non sono in dotazione, diametro e tipologia dipendono dal piano di appoggio.**

Sono presenti dei fori sulla parte posteriore del case (7), possono essere utilizzati nel caso non sia possibile fissarlo al piano di appoggio.



Anche in questa configurazione, il prodotto deve essere poggiato su un piano orizzontale.

ESEMPIO DI POSTAZIONE

REQUISITI ESSENZIALI PER UNA CORRETTA INSTALLAZIONE

